

Betonierkonsole

05
S3

VORTEILE IM ÜBERBLICK:

Die Arbeitsfläche außerhalb der Fertigwand

- Schnelle und einfache Montage
- Benötigt keine Befestigungspunkte
- Kompatibel mit universalem Seitenschutz
- Hergestellt aus robustem verzinktem Stahl



Die **Betonierkonsole** für vorgefertigte Wände ist so konzipiert, dass sie eine Arbeitsfläche an der Außenseite der Struktur schafft. Sie ist mit einem Bügel ausgestattet, der zwischen den beiden Wandhohlräume eingesetzt wird und, geschützt durch eine Einweg-Plastikhülse, auch nach dem Trocknen des Gusses entfernt werden kann. Der universale Seitenschutz (S. 28) wird beim anschließenden Verlegen der Bretter verwendet, um eine sichere Arbeitsfläche zu schaffen.

Als Arbeitsfläche können Holzbohlen oder Gerüstböden verwendet werden (Kombiboden Robust l= 2 m).

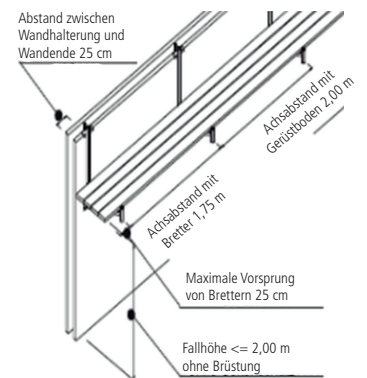
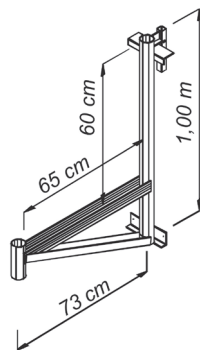
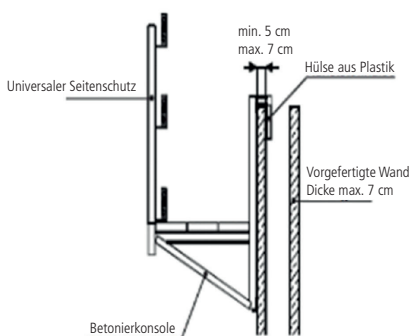

Technisches Datenblatt

Artikel	BM279030
Gewicht	10,0 kg
Breite der Ebene	65 cm
Material	verzinkter Stahl
Maximaler Achsenabstand	Mit Holzbrettern 1,75 m mit Gerüstboden 2,00 m
Mindestquerschnitt der Platte	20 x 4 cm
Maximalgewicht	150 kg/Konsole und 150 kg/m²