

LUX-top RVT

Dispositivo di ancoraggio
Riwega | safetymania

Scheda tecnica prodotto
Art. Nr. 03102042
Art. Nr. 031020421
Revisione Nr. 01 del: 07/07/2021

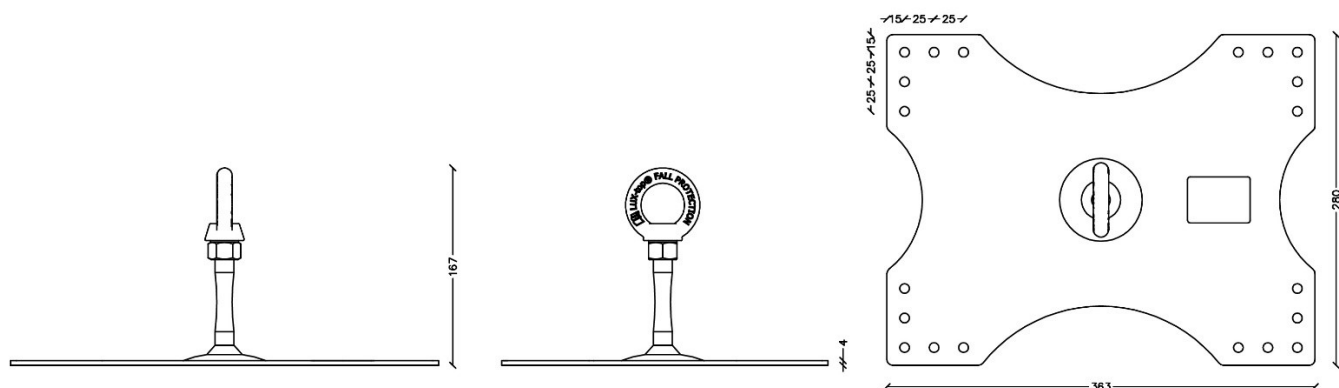

Caratteristiche tecniche	Unità di misura	LUX-top RVT	
Materiale		Acciaio INOX AISI 304	
Numero di Operatori	Persone	3	
Sottostruttura		Lamiera grecata / pannello Sandwich	
Fissaggio		8 rivetti BULB TITE in Alluminio Ø 7,7mm x 27,7mm con anello sigillante	
Dim. min. nervatura superiore	mm	25	
Altezza palo	mm	167	
Passo greca	mm	250 o 333	Su misura
Dimensione della piastra	mm	363 x 280 (Art. 03102042)	Su misura (Art. 031020421)
Manutenzione periodica		Quinquennale	
Certificazione		UNI EN 795 – tipo A CEN/TS 16415:2013 UNI 11578:2015	

Tipologia di lamiera	materiale	Spessore minimo
Lamiera grecata/pannello sandwich	Acciaio zincato	0,4 mm
Pannello sandwich	Alluminio	0,7 mm
Lamiera grecata	Alluminio	0,9 mm

Riwega S.r.l. si riserva la possibilità di modificare e/o aggiornare i dati riportati nella presente scheda tecnica. La scheda tecnica aggiornata è reperibile sul sito internet www.riwega.com. La presente scheda tecnica annulla e sostituisce la precedente versione.