

LUX-top 5

Einzelanschlagpunkt mit Gegenplatte
Riwega | safetymania

Produktdatenblatt

Art. Nr. 03102076

Revision Nr. 01 vom: 08/09/2021

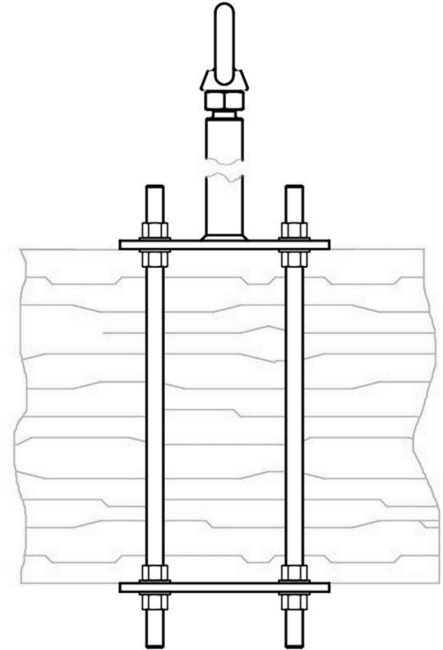
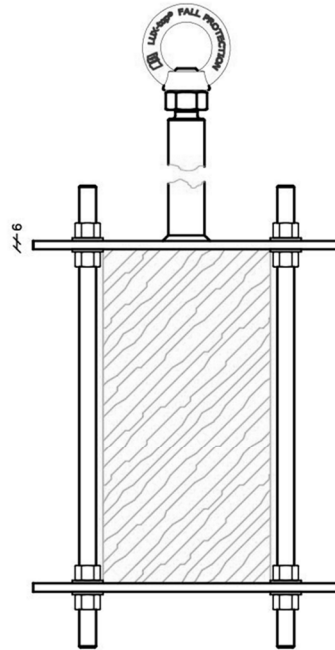
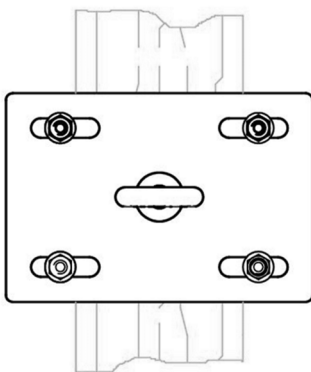
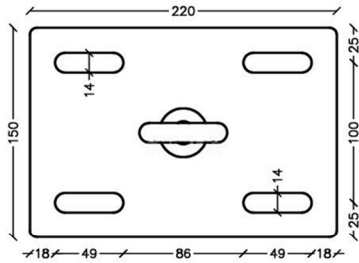

Eigenschaften	Maßeinheit	LUX-top 5	LUX-top 5-AP	
Material		Edelstahl AISI 304		
Nutzeranzahl	Personen	3		
Unterkonstruktion		Holz	Beton	Stahl
Befestigung	mm	4 Gewindestangen A2, M12 (Länge 300) 16 Scheiben A2 16 Muttern A2, M12		
Fußplattengröße	mm	220 x 150 für max. Trägerbreite 145 (längs) e 75 (quer)		
		300 x 150 für max. Trägerbreite 225 (längs) e 75 (quer)		
Fußplattendicke	mm	6		
Dachneigung	° (Grad)	Flach		
Stabdurchmesser	mm	18	26	
Pfostenhöhe	mm	300 (Art. 03102073)	300 (Art. 03102076)	
		400 (Art. 03102074)	400 (Art. 03102077)	
		500 (Art. 03102078)		
		Auf Anfrage verschiedene Höhen von 100 bis 800 mm verfügbar		
Periodische Wartung		5 Jahre		
Zertifizierungen		UNI EN 795:2012 – Typ A CEN/TS 16415:2013 – Typ A UNI 11578:2015		